



Børsteløs bilvarmer med drivstoffpumpe og glødekammer som er blant det beste på markedet.

Brennkammer med høyteknologi som styres fra et trinnløst betjeningspanel fra 0,8-2.0KW.

Dette gjør at varmeren selv tilpasser nødvendig bruk av KW for å holde en jevn og konstant temperatur.

Brenneren har flere sensorer som ivaretar sikkerhet og system-funksjon. Varmeren kan også leveres med GSM modem som gjør at du kan styre varmeren fra egen mobiltelefon (opsjon).

LUFT-TIL-LUFT
(Stand Alone)



Stillegående og børsteløs!

- » Trinnløs styring av varmeeffekt / temperatur
- » CE-merket, E-godkjent etter 122R UTAC og 10R
- » Børsteløst viftemotor
- » Egen ventilasjonsfunksjon uten varme

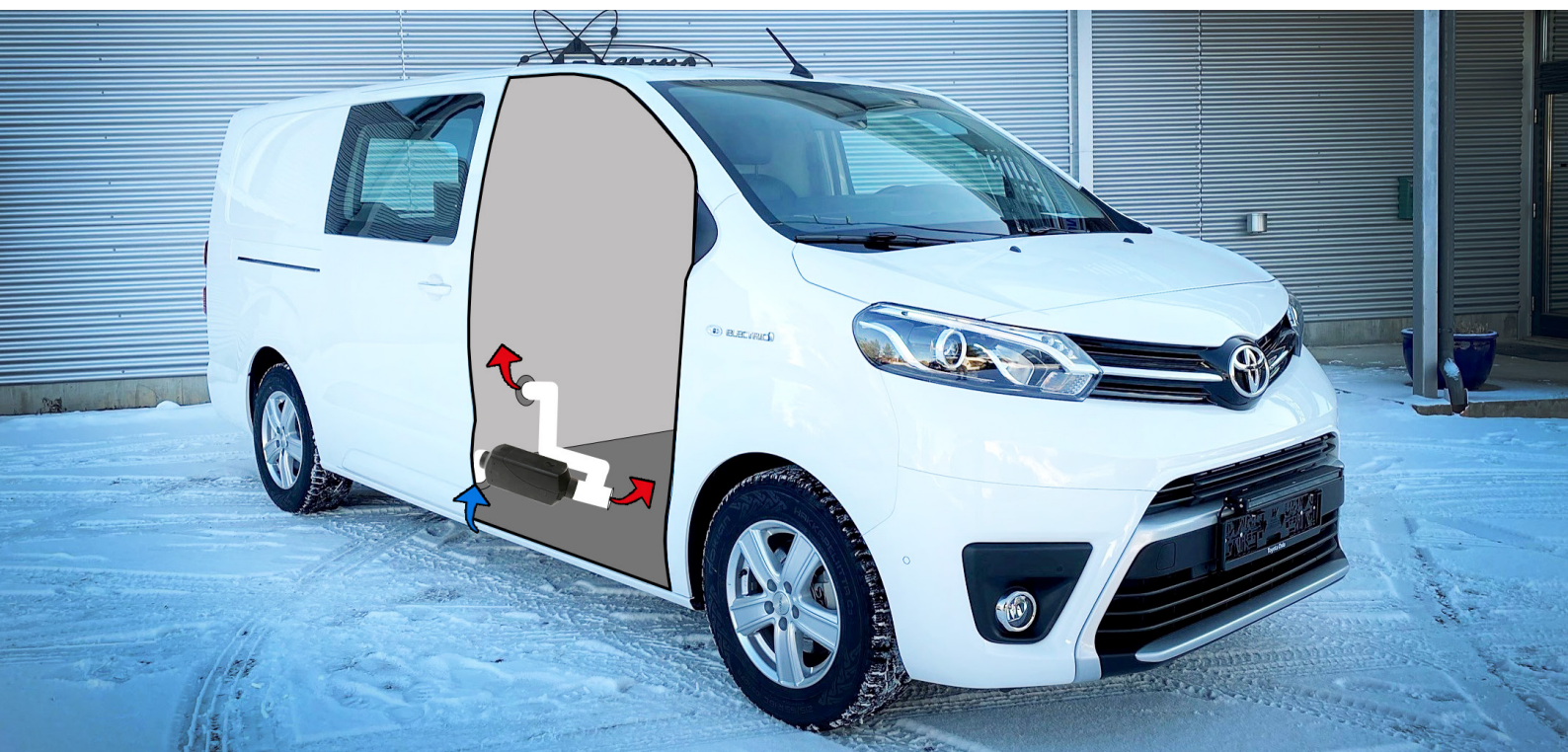

Teknisk info

-  12V. (24V kan skaffes ved forespørsel.)
-  0.1 l/tim @ 0.85 kW / 0.28 l/tim @ 2.0 kW
-  Min. 8W | Maks. 34W | Oppstart 114W
-  L=310 x B=115 x H=122 mm
-  6 m til pumpe og kontrollpanel. 4 m strømkabel
-  Kontakt- og koblingspunkt har pakning/fuktsperre
-  Egen ventilasjonsfunksjon, uten varme
-  Norsk bruksanvisning
-  CE-merket, E-godkjent

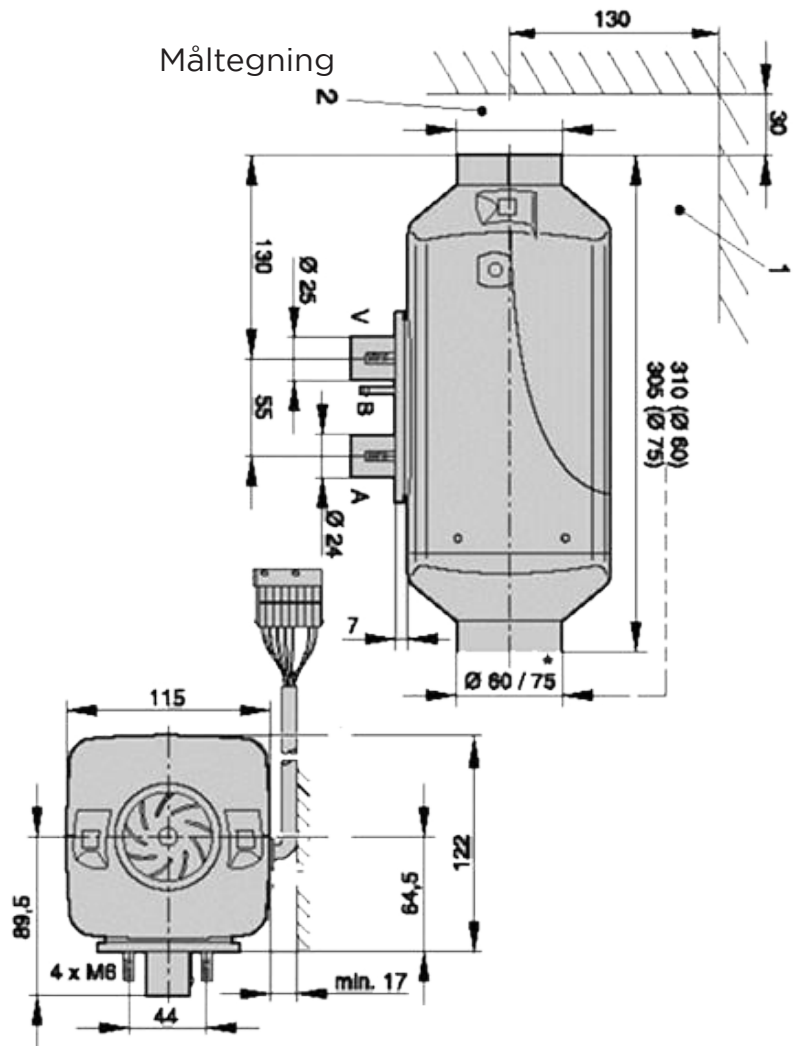

Dieseltank 10 L monteres på vegg bak både i Proace L1 og L2. Tanken er beskyttet, lett å fylle og med lufting ut i det fri.





Bilde 1: Dieselbrenner monteres under sete i Proace L1 medium.

Bilde 2: Dieselbrenner monteres høyre side gulv/vegg i Proace L2 lang. Plassering ivaretar inn-og utlasting av gods.

